

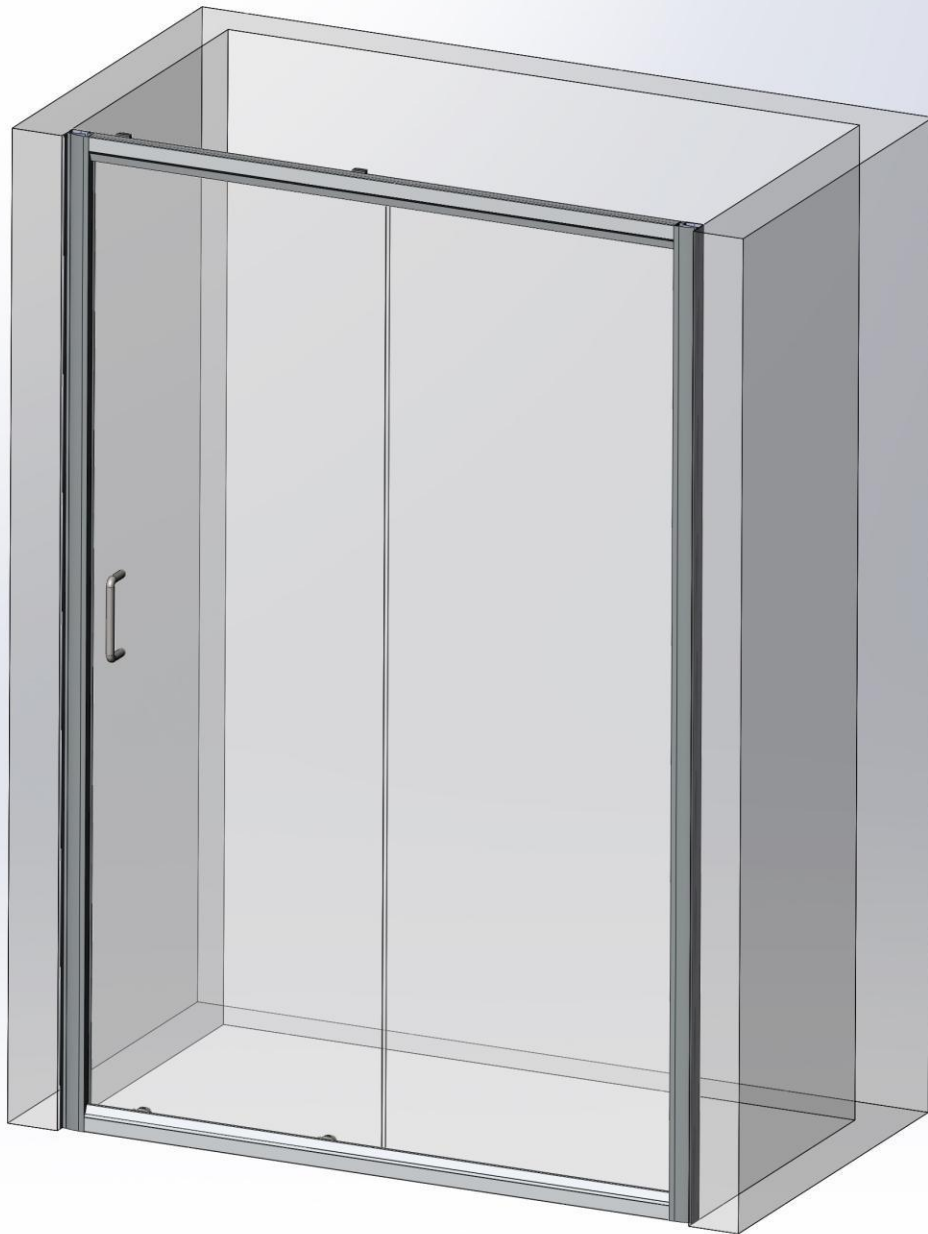

[www.gronix.ua](http://www.gronix.ua)

**ІНСТРУКЦІЯ З МОНТАЖУ**  
**Душової двері GRONIX® Slide**  
Загальний вид



## Специфікація

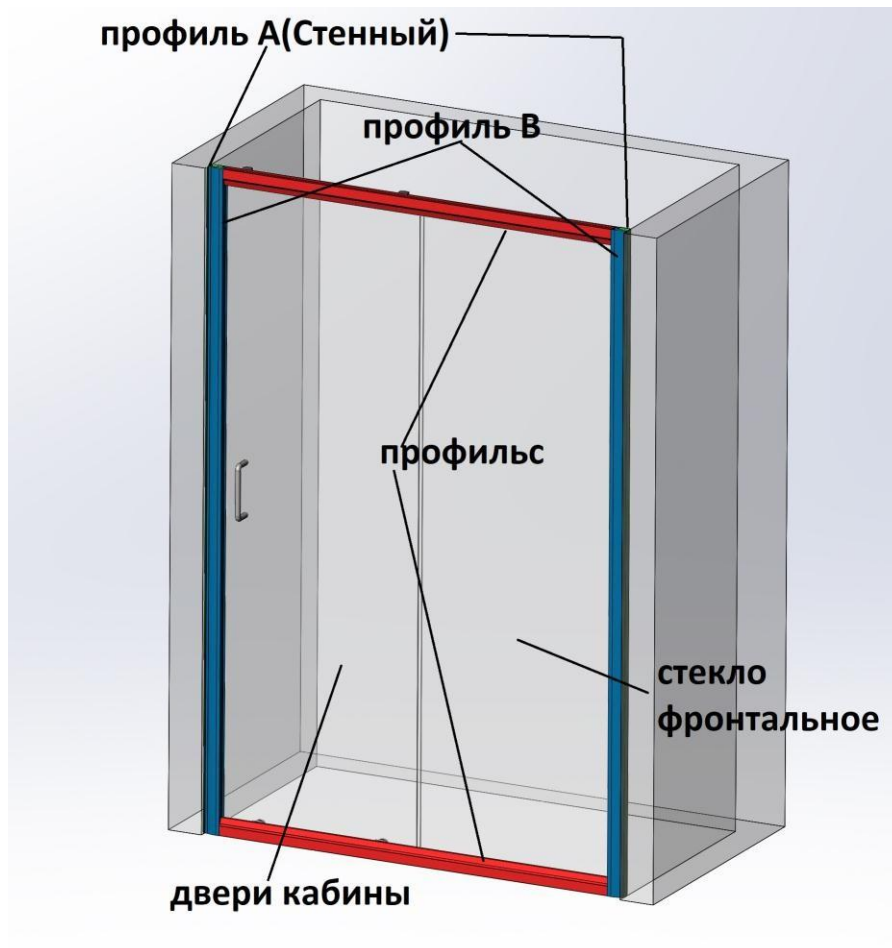

### 1. Комплектація:





комплект дверной ручки  
1шт



стопор 4шт



- Ущільнювач скло-профіль силіконовий – 1 шт
- Ущільнювач на край скла силіконовий – 1 шт

### Інструмент для роботи:



## ПОСЛІДОВНІСТЬ МОНТАЖУ

**Крок 1.** Один из двох профілей А встановити на попередньо розмічене місце. Тип кріплення: дюбель - саморіз. Використовувати: дюбель 4\*40 – 4шт., саморіз 4\*40- 4шт.

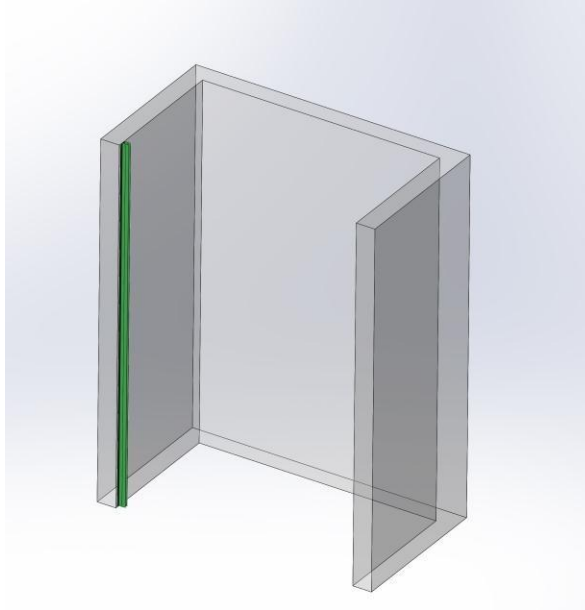

**Крок 2.** Зібрати фронтальну раму, яка складається з профілей В (2шт.) и профілей С (2шт.) за допомогою саморізів 3,5\*19. Використовувати саморіз 3,5\*19-8шт.

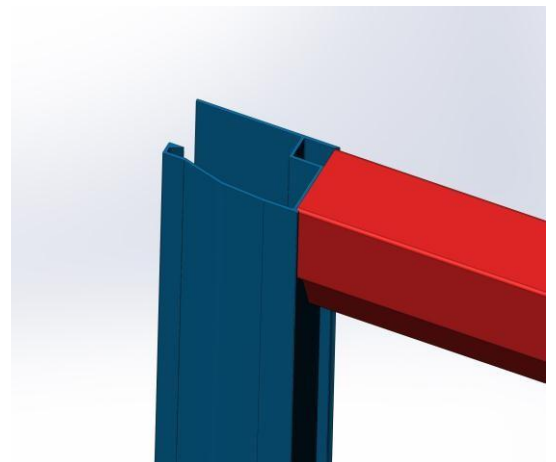
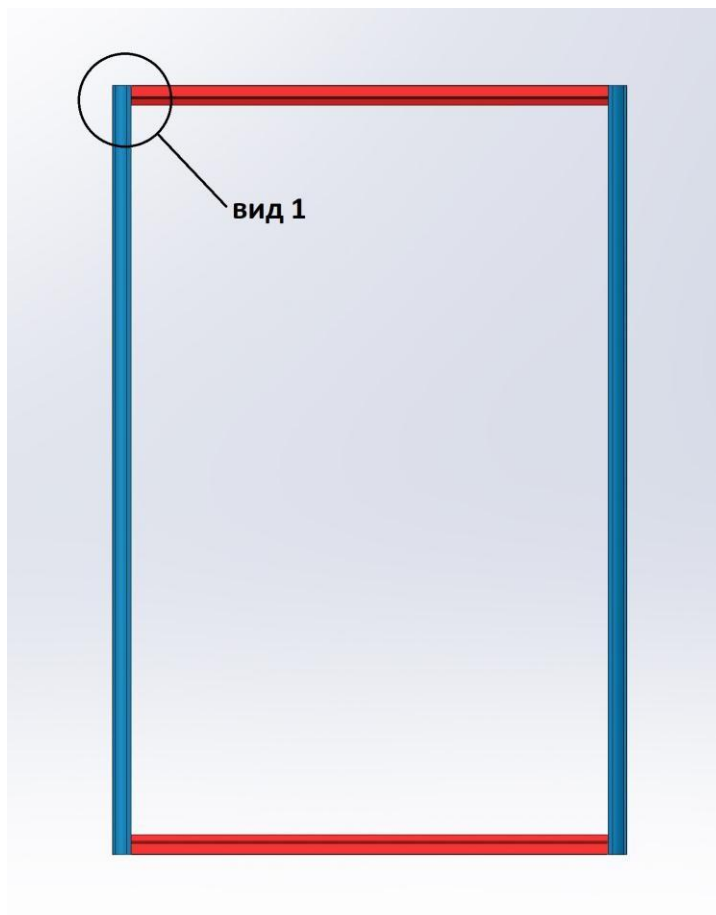

**Крок 3.** Попередньо зібрану раму з'єднати з профілем А (з тим, який ще не прикріплено до стіни).

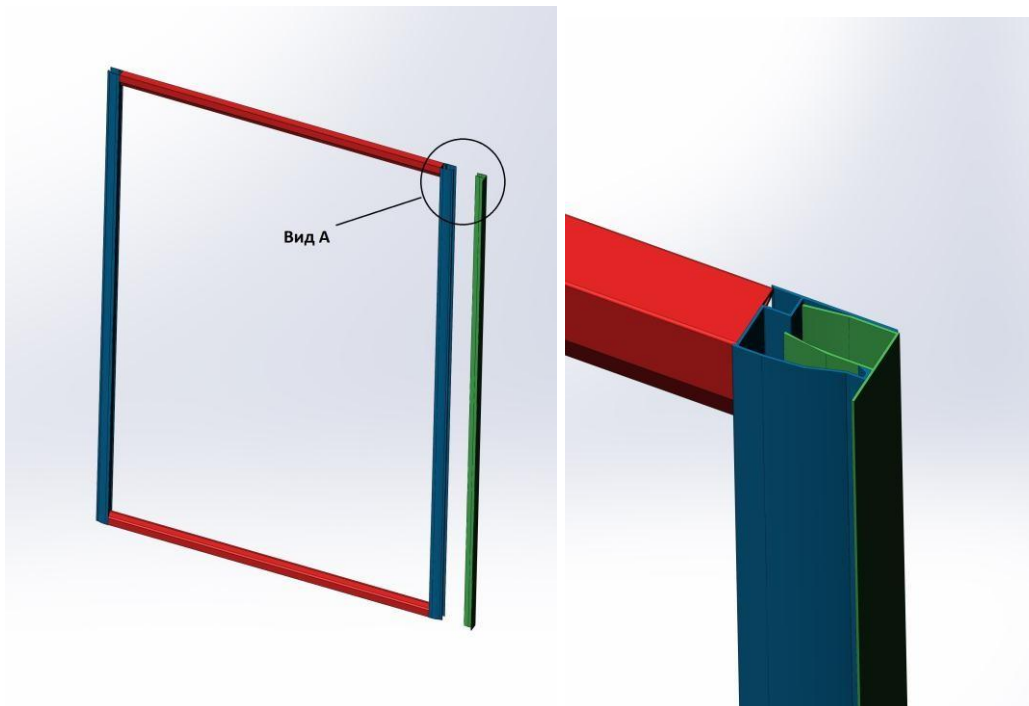

**Крок 4.** Лівий профіль В, раніше зібраної конструкції, з'єднати з профілем А (тим, що прикріплений до стіни), одночасно заводячи виступаючий край конструкції до стіни.

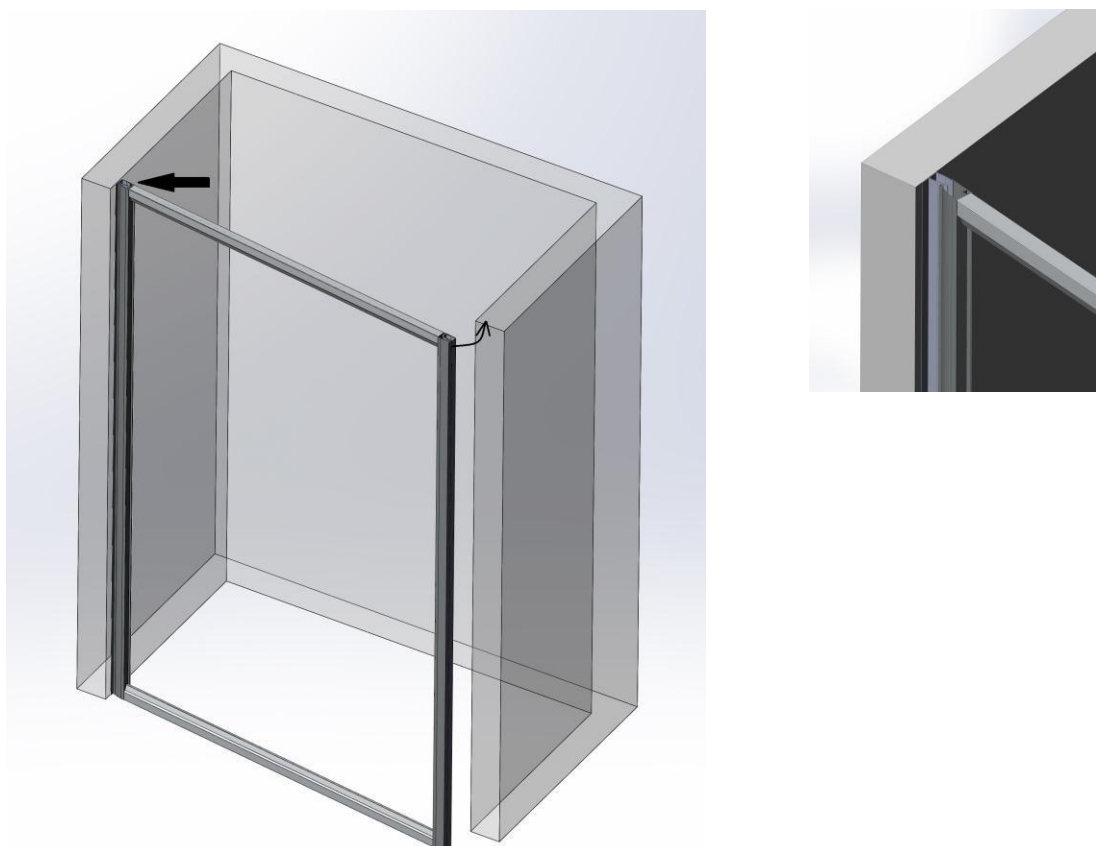

**Крок 4.1.** Після того, як завели раму до стіни, профіль А прикріпити саморізами 4\*40 – 4 шт до стіни.

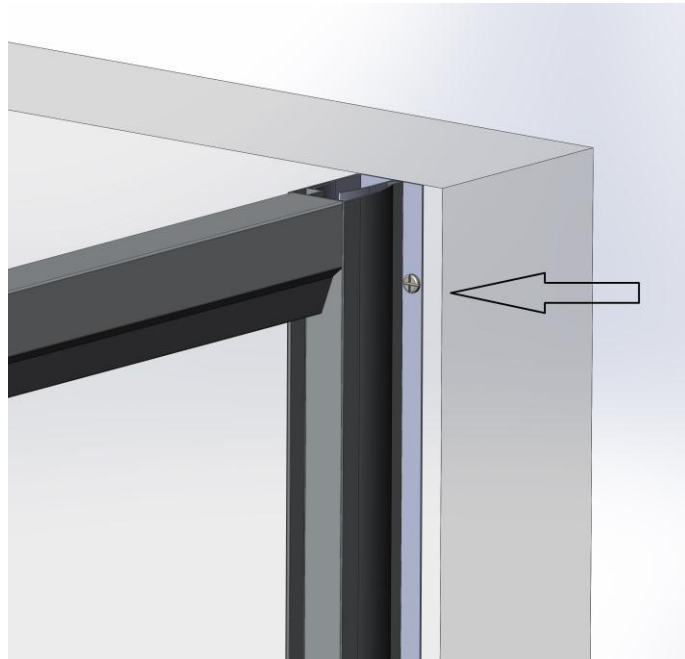

**Крок 5.** Після того, як каркас душової kabini вирівняний, профілі А і В стягнути з внутрішньої сторони саморізами в 3 х місцях.

Використовувати саморіз 3,9\*13-6шт.

**Вид с внутренней части кабинки**

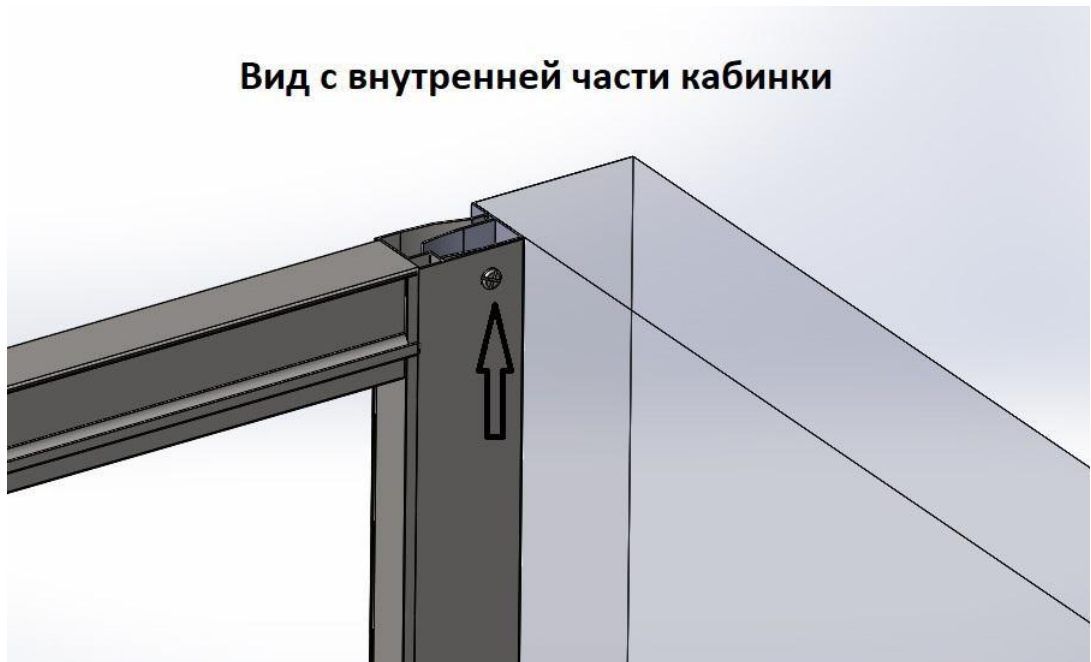

**Крок 5.1.** Закріпити фронтальне скло з внутрішньої сторони тримачами для скла зверху і знизу.

Використовувати саморіз 3,9\*13-2шт.

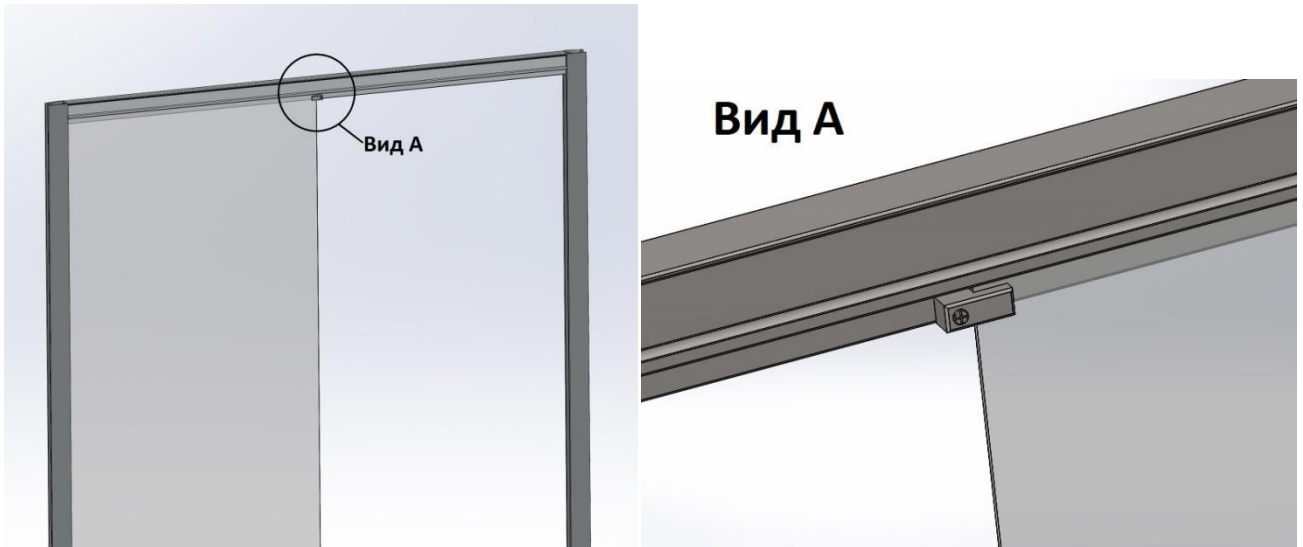

**Крок 6.** Збірка дверей.

На скло дверей потрібно встановити 2 верхніх направляючих, 2 нижніх направляючих (з кнопкою), дверну ручку.

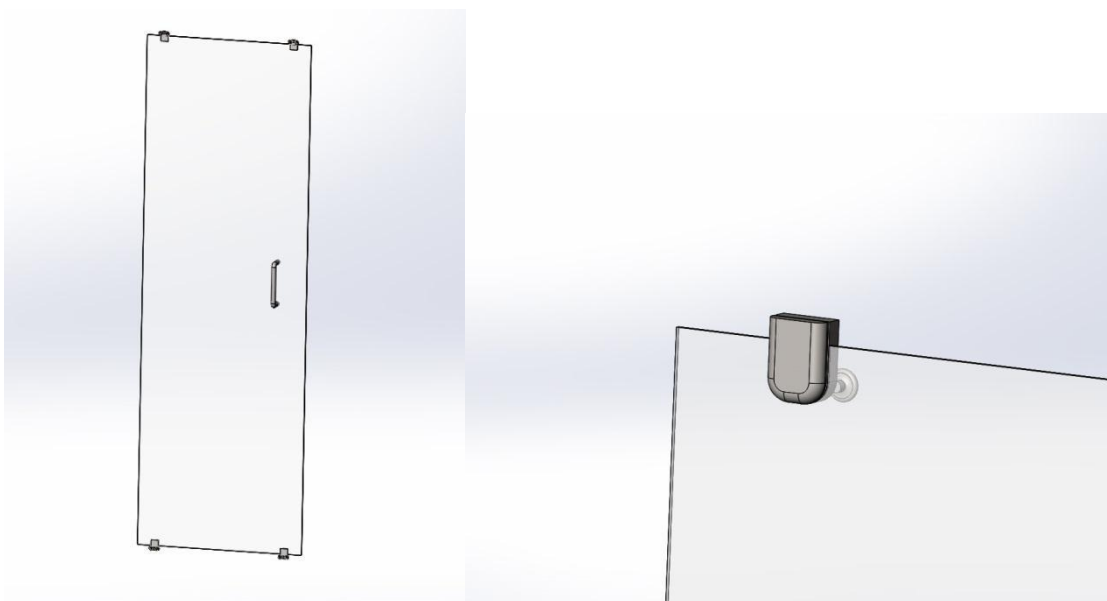

## Крок 7. Встановлення дверей

7.1. Встановити колесики направляючої в жолоб верхнього профіля С.

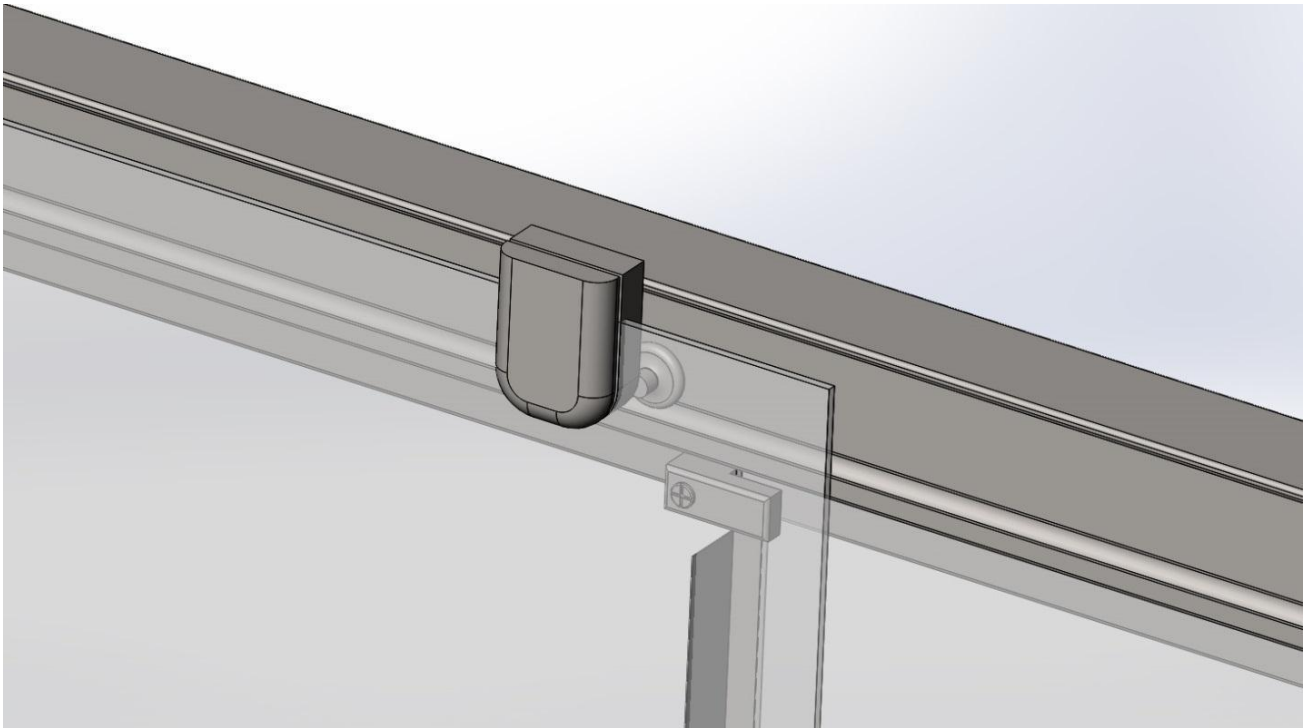

7.2. На нижніх направляючих віджати за допомогою кнопки колесики і помістити їх в жолоб нижнього профіля С.

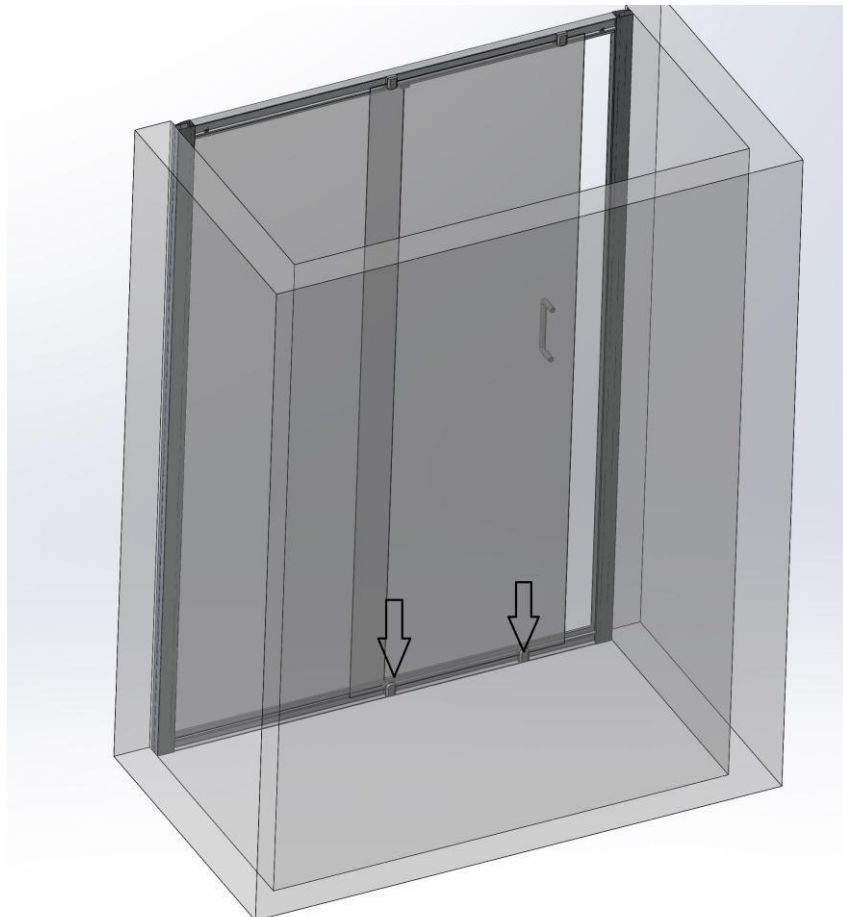

7.3. На верхніх направляючих затягнути болти.

Це необхідно для вирівнювання дверей і більш щільної посадки на профілях.

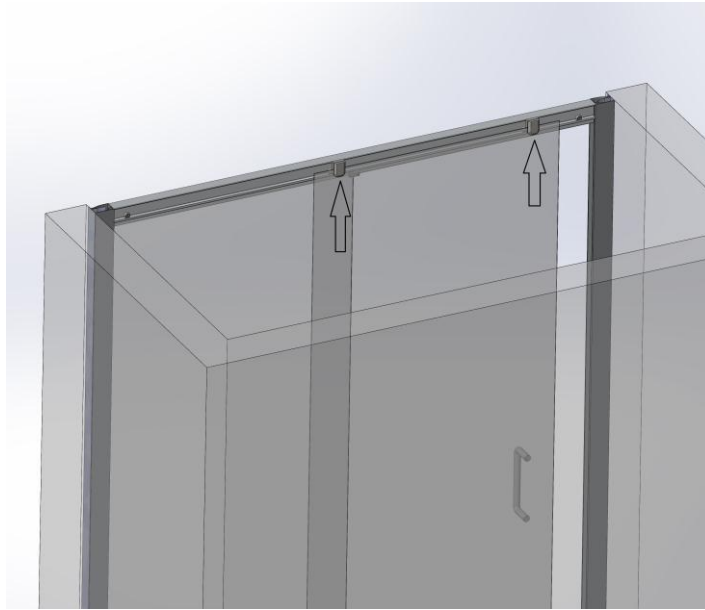

**Крок 8.** Встановлення стопора.

Стопор призначений для попередження різкого удару скла дверей об стінку. Для його встановлення закрити двері і по крайній позиції направляючої закріпити стопор саморізом. Використовувати саморіз 3,9\*13-4шт.

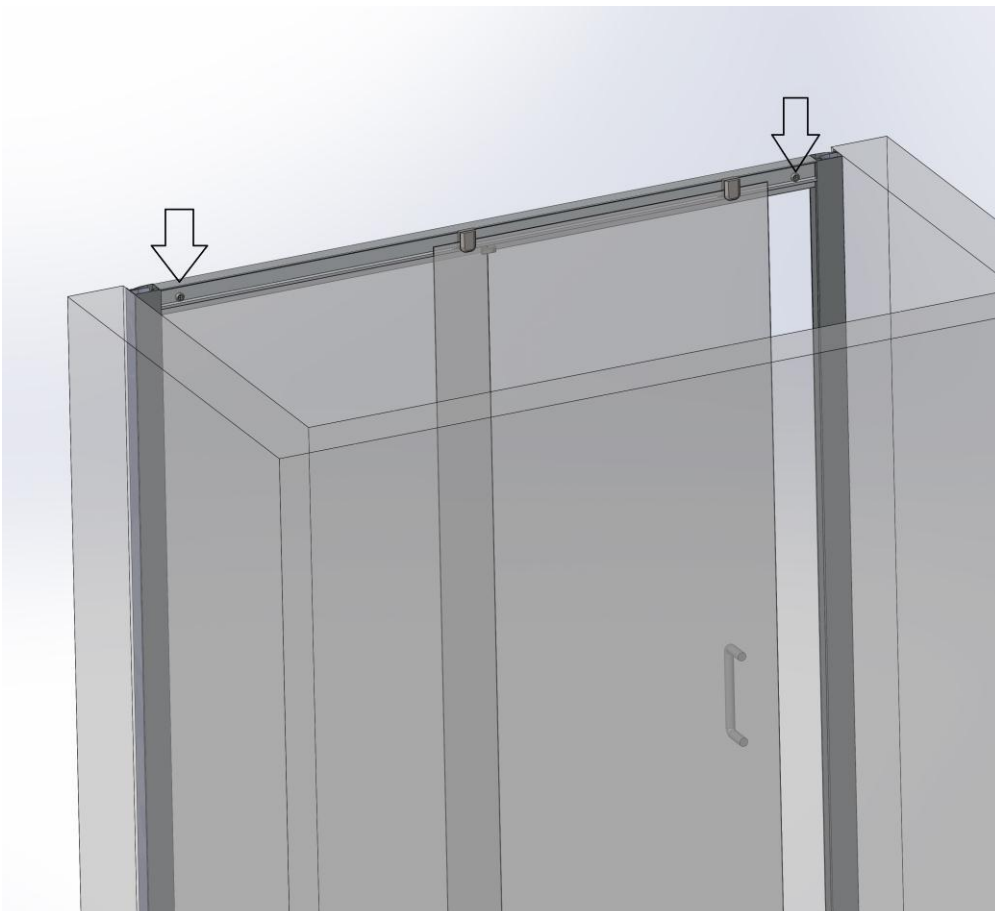

**Крок 9.** Силіконовий тоненький ущільнювач для скла встановити на фронтальне скло з внутрішньої сторони профіля. Між профілем і глухим склом з внутрішньої сторони kabіни.

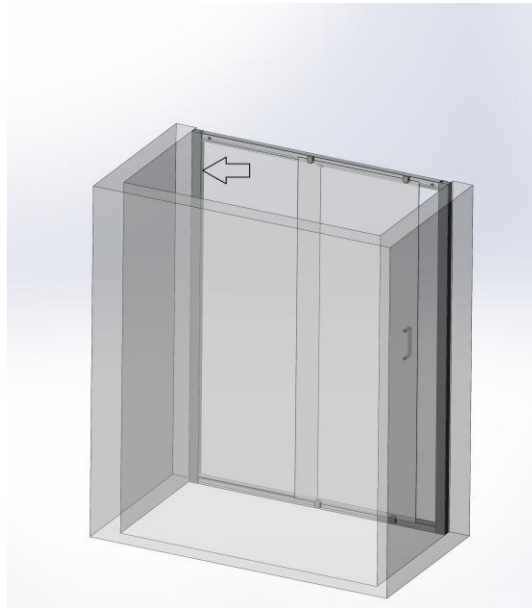

**Крок 10.** Встановити силіконовий ущільнювач на край фронтального скла.

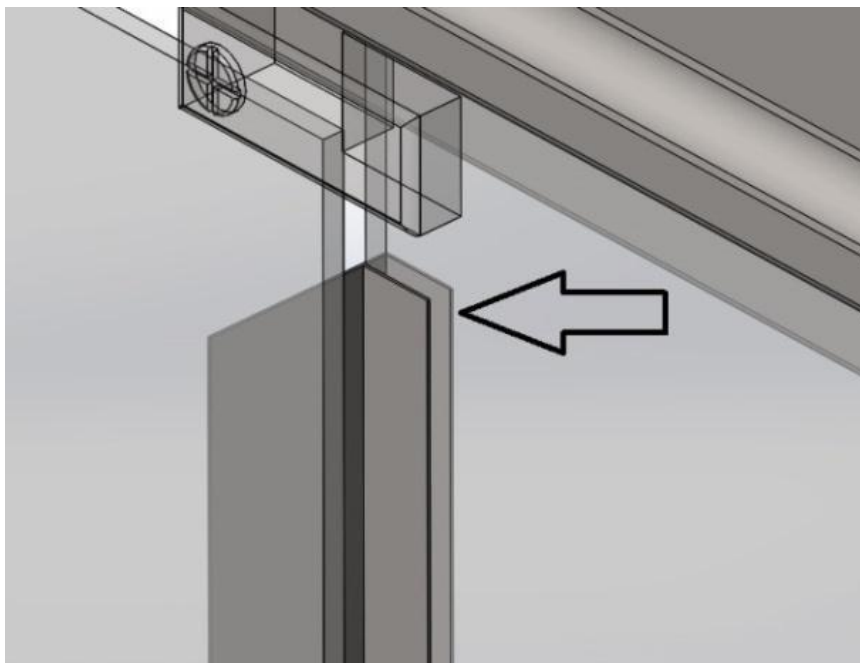

**Крок 11.** Для забезпечення герметичності kabіни, після монтажу нанести прозорий силікон в місцях з'єднання профіль - стіна і профіль - підлога. Час повного висихання силікону не менш 12 годин.