

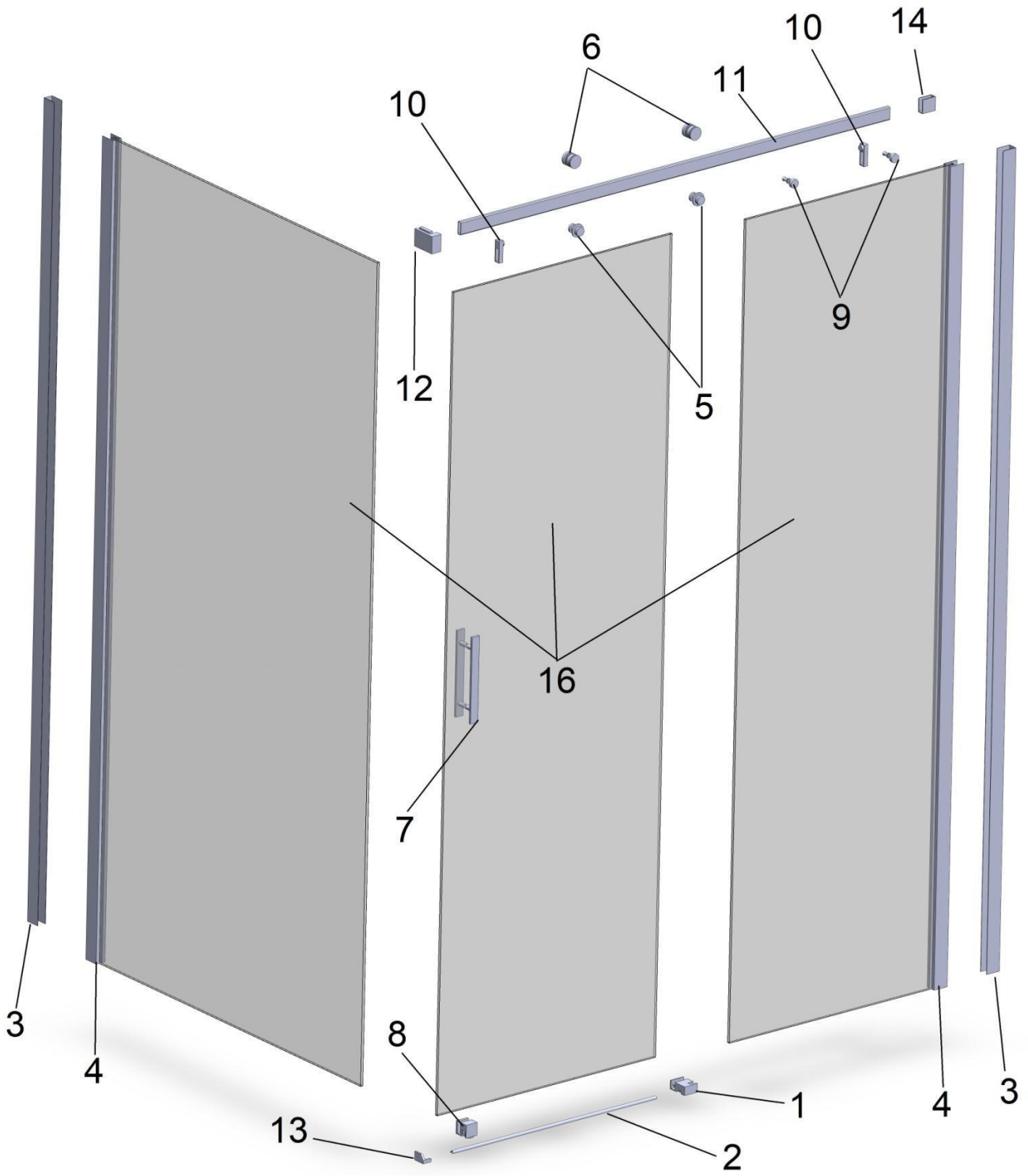





Інструкція по монтажу душової kabіни
розсувної GRONIX® Rail серія
арт. GR0, GR (фронтальна частина)



Загальний вид



Специфікація

№	Деталь	Наименование	Кол.
1		Направляющая нижняя двери	1
2		Направляющий профиль нижний	1
3		Профиль стеновой часть 1	2
4		Профиль стеновой часть 2	2
5		Фиксатор верхний	2
6		Ролик верхний	2
7		Ручка дверная	2
8		Ролик нижний	1
9		Фиксатор глухого стекла	2
10		Стопор двери верхний	2
11		Верхняя профильная труба	1
12		Уголок верхний	1
13		Уголок нижний	1
14		Фиксатор верхней профильной трубы	1
15		силиконовый уплотнитель	4
16		магнитный уплотнитель	2
17		Стекло	3
17		Саморез и дюбель	8
18		Саморез по металлу	6

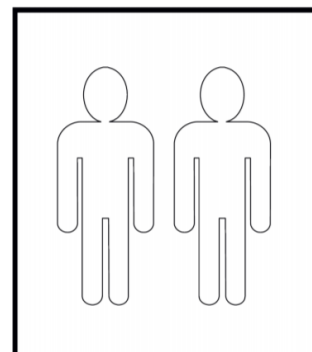
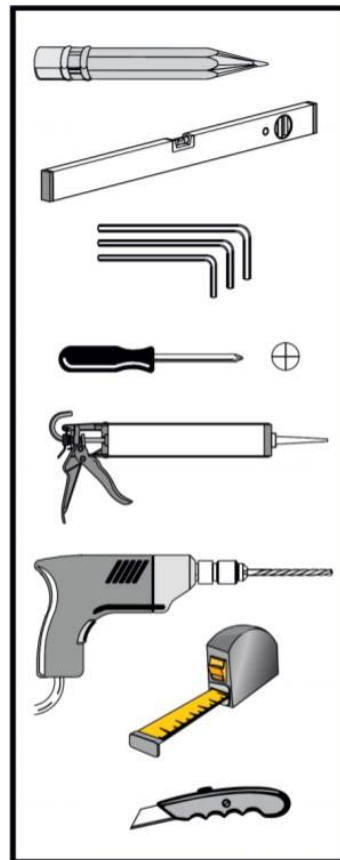

Встановлення стінового профілю

Крок 1.

За допомогою вимірювального інструменту відмірте від внутрішнього кута по стіні необхідну відстань для встановлення частини 1 стінового профілю (поз. 3)

Наприклад: якщо у вас розмір kabini 1200x900, то від кута Потрібно відмітити 1200 мм і 900 мм.

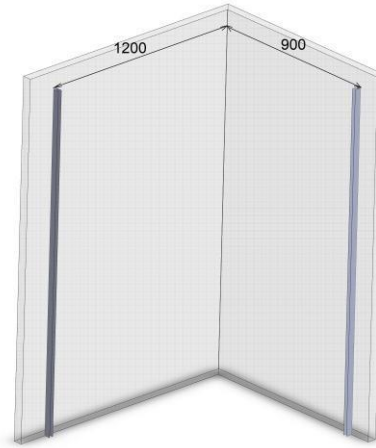

Крок 1.1 .

Закріпіть за допомогою дюбіля і саморізів стіновий профіль до стіни.

Важливо! Перед тим як закріпити профіль перевірте рівнем деталь на вертикальність.

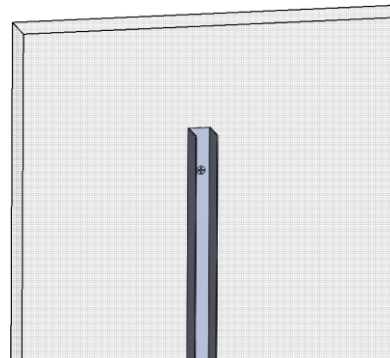

Крок 1.2 .

Відповідну частину стінового профілю зі склом (поз 4) з`єднайте з частиною 1 попередньо закріплену до стіни.

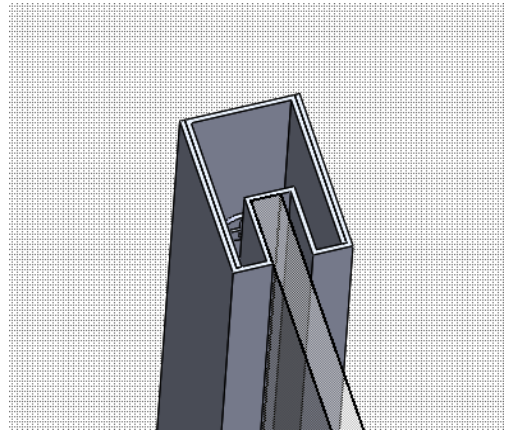

Попередньо під велике скло встановіть куток (поз.13) (мал. 1.2.2), а під скло меншого розміру (зі сторони двері) встановіть направляючу нижню двері (поз.1) (мал 1.2.1).



рис 1.2.1



рис 1.2.2

Встановлення верхньої профільної труби.

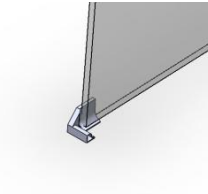
Крок 2.

Фіксатор верхньої профільної труби (поз 14) з`єднати з верхньою профільною трубою (поз 11),

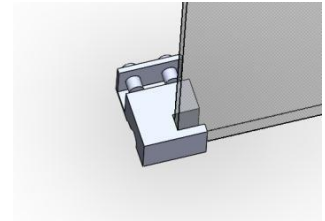
а також на верхню профільну трубу необхідно закріпити фіксатор глухого скла (поз 9) і стопор двері верхній (поз 10).

Цю конструкцію необхідно розмістити з внутрішньої частини кабіни як на мал. і розмітити на стені олівцем розташування фіксатора (поз 14)

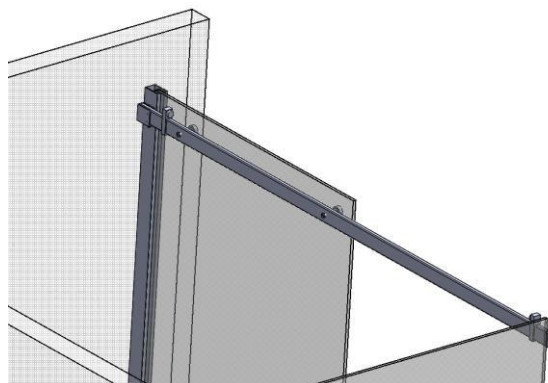

Важливо! При розмітці використовуйте рівень.

Крок 2.1.

Після розмітки зняти конструкцію і за допомогою дюбелів і саморізів закріпити фіксатор верхньої профільної труби (поз 14) в стіну.

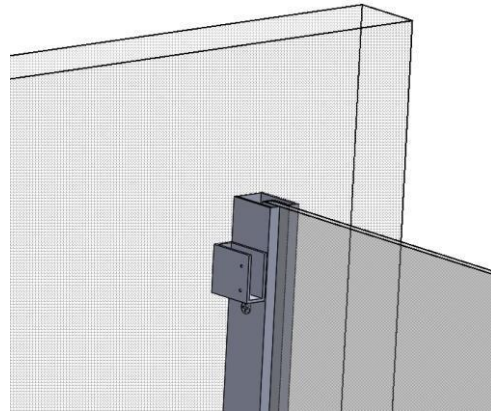

Крок 2.2.

Верхню профільну трубу (поз 11) знову з'єднати з фіксатором верхньої профільної труби (поз 14) і затягнути на ньому 2 гвинта. А також зафіксувати глухе скло фіксаторами глухого скла (поз 9).
При монтажі душової двері – профільна Труба кріпиться на 2 фіксатора верхньої труби по обидві сторони.

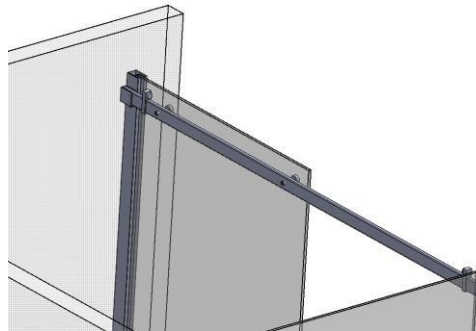

При цьому 2 стопора (поз10) повинні бути закріплені на верхній профільній трубі (поз 11)

Монтаж верхнього куточка

Крок 3.

Куток верхній (поз 12) з'єднати і зафіксувати з верхньою профільною трубою (поз 14) і глухим склом.

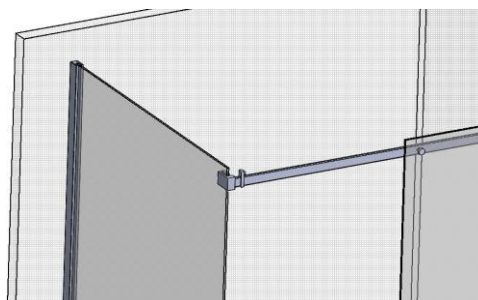

Крок 4.

Встановити і зафіксувати направляючий профіль нижній (поз 2).

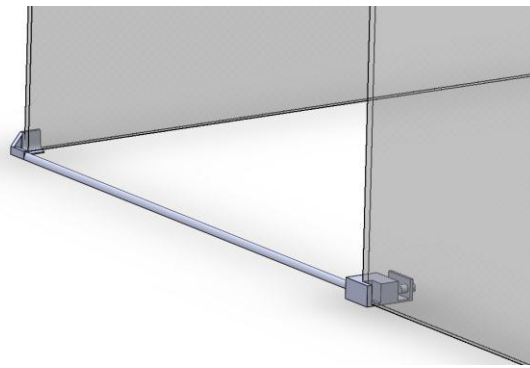

Встановлення дверей.

Крок 5.

На скло дверей закріпити дверні ручки (поз 7), ролики верхні (поз 6), фіксатори верхні (поз 5) и ролик нижній (поз 8).

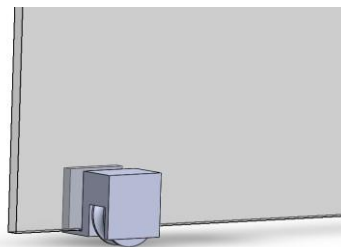

Крок 5.1.

Виконати регулювання дверей за допомогою роликів верхніх (поз 6).

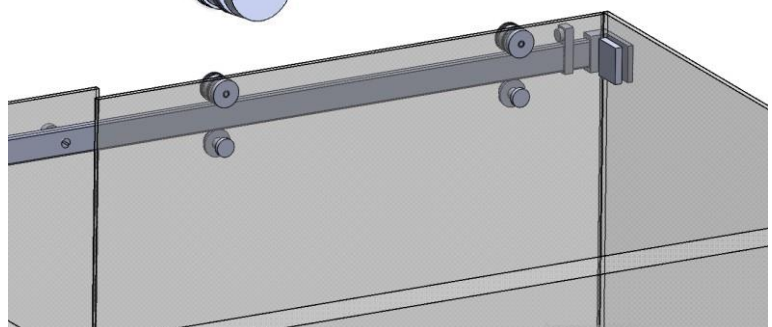

Крок 6.

Закріпити силіконові ущільнювачі (поз 15) и магнітні ущільнювачі (поз 16) на глухом склі і дверях. При монтажі душової двері (фронтальна частина) закріпіть на стіну за допомогою клею або силікону алюмінієвий профіль з відповідною частиною магніту а на скло одягніть силіконовий магнітний ущільнювач.

Крок 7.

Після перевірки ходу дверей з внутрішньої частини kabіни закріпіть стіновий профіль частину 1 і стіновий профіль частина 2 між собою саморізом по металу.

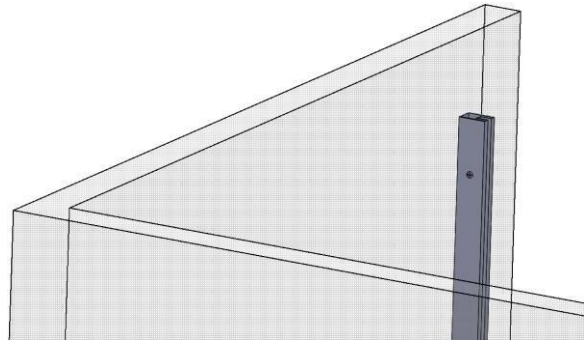

Крок 8.

Для забезпечення герметичності kabіни, після монтажу нанести прозорий силікон в місцях з'єднання профіль - стіна і профіль - підлога.

Час повного висихання силікону не менш 12 годин.